



ARTECIMEL

PRÉ FABRICADOS DE BETÃO
ACESSÓRIOS PARA ÁGUAS E SANEAMENTO

FICHA TÉCNICA

[Caleira Sumidoura 400x1000 Rasgo 20/50]

Utilizações previstas	- Canais de drenagem linear destinados a recolher e a transportar águas de drenagem superficial.
-----------------------	--

Normas aplicáveis	NP EN 13369: Regras gerais para produtos prefabricados de betão.
-------------------	--

Dimensões (mm)					Peso (kg)	Betão B125 (Mpa)
Diâmetro (D)	Comprimento (L)	Altura (A)	Largura (B)	Rasgo (E)		
400 (+/-6)	1000 (+/-10)	600 (+/-6)	600 (+/-6)	20 ou 50 (+/-3)	540	C 35/45

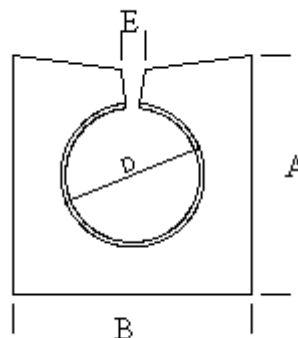
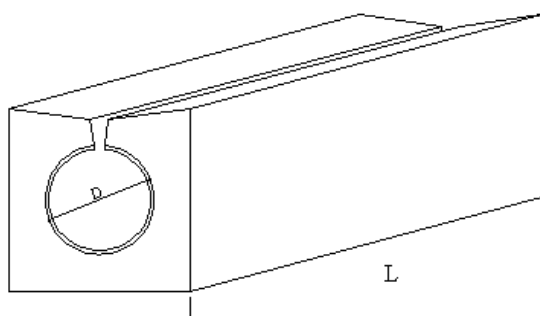

Assinado por e em nome do fabricante por:

(Carina Pedrosa, Técnica da Qualidade)

Meirinhas, 07/09/2023

Edição: 3